



TOWER

Manuel d'utilisation et de référence pour les modèles

TTA02, TTA02TB, TTG02, TTG02TB



À utiliser en tant que TOUR ou PODIUM
Sept hauteurs de travail

INTRODUCTION

Nous vous remercions d'avoir fait l'achat d'un TOWER®.

Le TOWER® est fabriqué en aluminium avec finition anodisée. Il est construit pour résister aux conditions de manipulation et de travail les plus rigoureuses. Il convient aux applications de bricolage, commerciales et professionnelles. On peut se procurer facilement des pièces détachées.

Vous avez peut-être déjà l'habitude d'utiliser des équipements similaires mais le TOWER® est unique et nous vous recommandons de prendre le temps de lire ce mode d'emploi. Il a pour but de vous faire connaître les caractéristiques du système et de garantir que vous tiriez le meilleur parti possible de votre achat.

Veillez conserver ce mode d'emploi dans un lieu sûr pour vous y reporter à l'avenir.

SÉCURITÉ

Veillez lire la partie Sécurité de ce manuel qui commence à la page 4 avant de monter ou d'utiliser cet équipement. Votre sécurité et celle des autres sont importantes.

Manuel d'utilisation et de référence du TOWER® Version 1

Tous droits réservés. Il est strictement interdit de reproduire, transmettre, transcrire, traduire ou mettre en mémoire dans un système de recherche sous quelque forme que ce soit ou par quelque moyen que ce soit une partie quelconque de cette publication sans l'autorisation par écrit de TOWER® Limited.

Les renseignements techniques contenus dans cette publication sont corrects pour le numéro du modèle fourni. Le Manuel d'utilisation et de référence sera révisé comme nécessaire pour les versions ultérieures de l'équipement. Ces informations seront également publiées sur notre site Internet. Copyright TOWER® 2011

Table des matières

INTRODUCTION	2
SÉCURITÉ	2
INFORMATIONS DE SÉCURITÉ IMPORTANTES	4
Considérations de sécurité	4
Entretien et pièces détachées	4
CARACTÉRISTIQUES PRINCIPALES	5
DANS LE CARTON	6
Équipement et accessoires fournis	6
POUR COMMENCER	7
Boutons indicateurs de blocage	7
Roulettes/Stabilisateurs	7
1. MONTER LA CAGE DE SÉCURITÉ	9
2. INSTALLER LA PLATE-FORME	12
3. INSTALLER LA PLANCHE À PIED	14
4. DÉPLOYER LES STABILISATEURS DE LA PLATE-FORME	15
Relâcher les stabilisateurs	16
5. RÉGLER LA HAUTEUR DE LA PLATE-FORME	17
Plate-forme à 1 mètre de hauteur	18
Plate-forme à 1,25 mètre de hauteur	19
Plate-forme à 1,50 mètre de hauteur	20
Plate-forme à 1,50 mètre de hauteur	21
Plate-forme à 1,75 mètre de hauteur	22
Plate-forme à 2 mètres de hauteur	24
6. REPLIER LE TOWER	27
7. PODIUM	30
Installer le Podium	30
SPÉCIFICATIONS	33
GARANTIE	34
COMPOSANTS TOWER® IDENTIFIÉS	35

INFORMATIONS DE SÉCURITÉ IMPORTANTES



AVERTISSEMENT. Pour votre sécurité, veuillez lire toutes les consignes de sécurité du présent Manuel avant d'utiliser le TOWER.

La sécurité et la qualité sont d'une importance capitale dans la fabrication des produits TOWER®. Tous nos produits sont conformes aux prescriptions des réglementations britanniques de 2005 sur le travail en hauteur.

IMPORTANT. Veuillez lire ce mode d'emploi avant de monter le TOWER®.

IMPORTANT. Montez toujours le TOWER® conformément aux consignes données dans le présent Manuel et sur les étiquettes apposées sur le TOWER®.

CONSIDÉRATIONS DE SÉCURITÉ

Généralités

- N'utilisez pas le TOWER® s'il présente des signes d'avarie.
- Ne dépassez jamais le poids maximal de 150 kg.
- Il est recommandé d'enlever la plate-forme avant de régler la hauteur.
- Il est recommandé d'enlever la plate-forme avant de replier le TOWER®.
- Ne relâchez jamais deux boutons rouges en même temps.
- Ne placez jamais les mains ou les doigts entre les barreaux lorsque vous repliez le TOWER®.
- Portez toujours un casque de protection lorsque vous montez ou repliez le TOWER®.

Nettoyage

- N'utilisez ni des produits abrasifs ni des solvants chimiques.
- Nettoyez de temps en temps avec une brosse à poils doux et essuyez avec un linge humide. Nous vous recommandons de pulvériser de temps en temps un jet de silicone sur l'équipement.
- Les roulettes doivent être nettoyées avec une éponge humide et séchée par la suite.

Comment dois-je mettre ce produit au rebut ?



Lorsque l'équipement aura atteint la fin de sa vie utile, veuillez contacter votre municipalité pour vous enquérir des options de recyclage ou d'élimination possibles.

ENTRETIEN ET PIÈCES DÉTACHÉES

Nous vous proposons un jeu complet de pièces détachées. Pour de plus amples renseignements sur l'entretien et les pièces détachées, veuillez consulter notre site Internet.

CARACTÉRISTIQUES PRINCIPALES

Vous trouverez ci-dessus une liste des caractéristiques principales du TOWER®.

- Fabriqué en aluminium anodisé (modèles TTA02 et TTA02TB)
- Fabriqué en fibre de verre (modèles TTG02and TTG02TB)
- Il peut être utilisé en tant que Tour ou Podium
- Il a sept hauteurs de travail de 0,33 m à 2 m
- Il a des jambes de stabilisation à 5 positions avec des roulettes blocables
- Il peut être monté en moins de trois minutes par une personne seule, ce qui fait faire des économies de temps d'arrêt et d'hommes-heures
- Repliable pour faciliter le transport et le rangement
- Se transporte facilement dans une petite camionnette ou un break, réduisant ainsi les coûts d'essence
- Se compose uniquement de trois éléments (corps principal, plate-forme et planches à pied)
- Conforme à la norme EN1004

DANS LE CARTON

Enlevez doucement votre TELETOWER® du carton d'emballage. Nous vous recommandons de conserver cet emballage au cas où vous auriez besoin de retourner ce produit dans le cadre de la garantie.

ÉQUIPEMENT ET ACCESSOIRES FOURNIS

Le TELETOWER® est fourni en quatre modèles : TTA02, TTA02TB, TTG02 et TTG02TB. Les illustrations ci-dessous sont celles du modèle TTA02TB et 'TB' indique qu'il est fourni avec des planches à pied.

- (1) The main assembly in collapsed form (with folded platform)
- (2) Four lockable castors with adjustable stabilisers
- (3) The Instruction and Reference Manual (This publication)
- (4) Toe boards in carrying case (optional with TTA02 and TTG02))



1. Corps principal avec plate-forme pliée

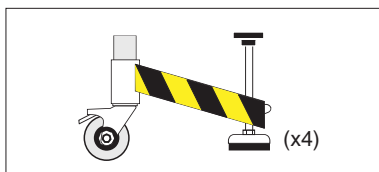

2. Roulettes avec stabilisateurs

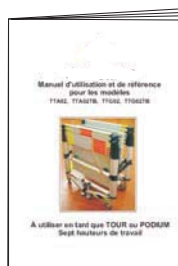

3. Manuel d'utilisation et de référence

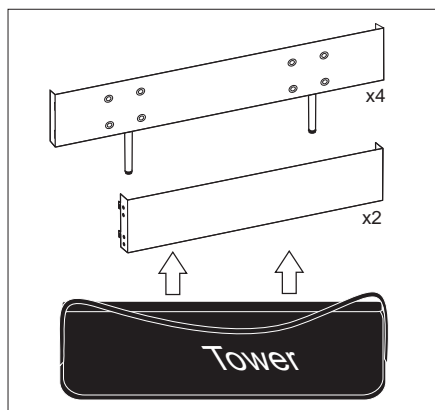

4. Planches à pied. Celles-ci sont uniquement fournies avec les modèles TTA02TB et TTG02TB.

POUR COMMENCER

BOUTONS INDICATEURS DE BLOCAGE

Les boutons rouges et jaunes servent à montrer si les mécanismes de blocage sont enclenchés ou non lors du montage du TOWER®.

À tous les réglages de hauteur, les boutons jaunes doivent toujours être en position bloquée, c'est-à-dire que les garde-corps doivent être en place, voir la page 9. Au réglage de 2 mètres de hauteur, tous les boutons jaunes et rouges doivent être en position bloquée. Le mécanisme de blocage d'un barreau se trouve à chaque extrémité du barreau immédiatement sous celui-ci.

Lorsqu'un barreau est soulevé, il se bloque automatiquement sur le cadre lorsqu'il est sur la position correcte. On entend alors un déclic audible. En même temps, les boutons rouges ou jaunes du barreau situé immédiatement sous le barreau qui est soulevé se mettent en position bloquée, voir l'exemple ci-contre.

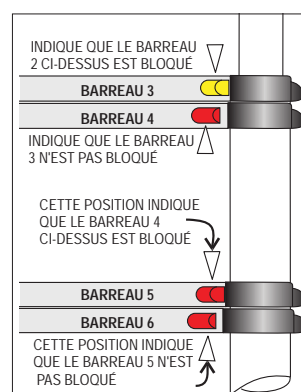

Boutons rouges et jaunes

Les boutons rouges des barreaux servent à relâcher le mécanisme de blocage lorsque l'on replie le TOWER®. Il y a un bouton rouge de relâchement près de chaque extrémité des barreaux étiquetés BARREAU 4, BARREAU 5, BARREAU 6 et BARREAU 7. Lorsqu'un bouton est actionné en le faisant glisser à l'écart de l'extrémité du barreau, la tige de blocage sur cette position se rétracte, ce qui permet au barreau qui se trouve immédiatement au-dessus (et à tous barreaux et/ou éléments situés au-dessus) de s'abaisser.

Les boutons jaunes agissent de même façon que les boutons rouges et sont utilisés lorsque l'on replie le TOWER. Les boutons de relâchement jaunes se trouvent à chaque extrémité des barreaux étiquetés BARREAU 2 et BARREAU 3. Ces boutons permettent de replier la cage de sécurité.

ROULETTES/STABILISATEURS

La jambe stabilisatrice fait partie intégrante de chaque roulette. En plus de fournir une assise plus grande et mieux stabilisée, les stabilisateurs permettent d'utiliser le TOWER® sur des surfaces inégales.

Les stabilisateurs ont un rayon de rotation de 270 degrés. Ils peuvent être bloqués sur l'une quelconque de 5 positions espacées de 45 degrés.

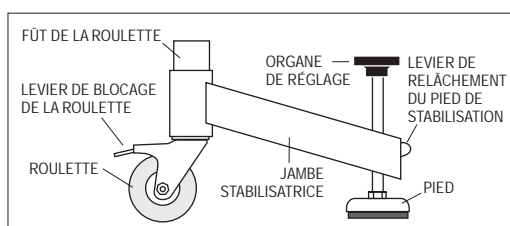

Les roulettes et les jambes stabilisatrices réglables sont fournies en tant qu'article unique.

Installer les roulettes

Pour installer les roulettes, veuillez procéder comme suit :

1. Déposez soigneusement le corps principal complètement replié (sans plate-forme) en position horizontale sur le sol ou sur un banc.
2. Prenez une roulette/jambe stabilisatrice et faites glisser le fût de la roulette en place sur le corps principal.
3. Écartez le bouton rouge du BARREAU 9 de la roulette, enfoncez le fût de la roulette à fond et tournez-le jusqu'à ce que la roulette soit adjacente au barreau 9.
4. Relâchez le bouton et, au besoin, tournez le fût un peu plus jusqu'à ce que vous entendiez la tige de blocage s'enclencher, ceci bloque le stabilisateur dans cette position.

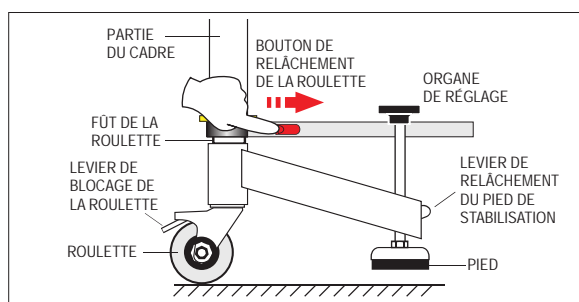

5. Appuyez sur le levier de relâchement du stabilisateur et soulevez le pied du stabilisateur jusqu'à ce qu'il se rétracte complètement, puis relâchez le levier. Ceci permettra au pied de stabilisation de ne pas être en contact avec le sol lorsque le corps principal est remis en position verticale.
6. Recommencez cette procédure pour les autres roulettes et remettez le TOWER® en position verticale.

Déployer les jambes de stabilisation au sol

Les jambes de stabilisation au sol doivent être déployées lorsque le TOWER® a été complètement monté à la hauteur de plate-forme voulue.

1. Pour les mettre en place, débloquez les roulettes et placez-les en position de travail.
2. Bloquez les roulettes en appuyant sur le levier de blocage avec le pied.
3. Faites glisser le bouton rouge le plus proche du stabilisateur au sol vers le centre du BARREAU 9 et tournez le stabilisateur jusqu'à ce qu'il soit proche de la position requise. Relâchez le bouton et tournez un peu plus d'un côté ou de l'autre jusqu'à ce que vous entendiez le mécanisme de blocage s'enclencher.
4. Déployez un pied du stabilisateur au sol en appuyant sur l'organe de réglage jusqu'à ce que le pied soit en contact avec la surface. Tournez l'organe de réglage pour le resserrer afin qu'il entre bien en contact avec le sol. Recommencez cette procédure pour les autres stabilisateurs au sol comme nécessaire ou possible.
5. Vérifiez que les roulettes et les jambes du stabilisateur au sol sont solidement attachées et bloquées avant d'utiliser le TOWER®.

1. MONTER LA CAGE DE SÉCURITÉ

Cette procédure démarre lorsque le TOWER® est complètement replié et que les roulettes sont installées comme illustré à la Figure 1.1.

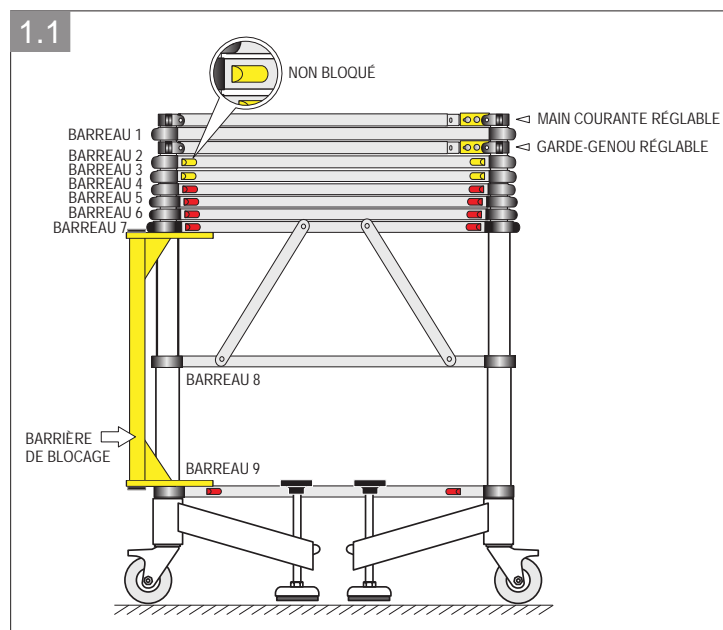

1. Vérifiez que les roulettes sont débloquées et que les roues peuvent tourner librement.
2. Détachez les deux sangles attachées autour des jambes de l'ensemble qui maintient les deux cadres ensemble.
3. Tout en maintenant les cadres proches l'un de l'autre à l'arrière, écartez légèrement les jambes avant comme illustré à la Figure 1.2.
4. Soulevez et enlevez la plate-forme pliée et mettez-la de côté.
5. Dépliez le TOWER® et redressez la barrière jaune en conservant les cadres latéraux parallèles jusqu'à ce que la barrière se bloque. Vous l'entendrez s'enclencher. Vérifiez que la barrière est bloquée.
6. Faites tourner les deux cadres latéraux pour qu'ils soient chacun à 90 degrés par rapport à la barrière, puis bloquez les quatre roulettes en enfonçant le levier de blocage sur les quatre roulettes avec votre pied.



SOULEVER

1. Tenez les deux extrémités du BARREAU 1 (Figure 1.3) et placez un pied sur le BARREAU 9. Soulevez le BARREAU 1 jusqu'à ce qu'il se bloque en place. Vous entendrez un déclic lorsqu'il se bloquera et les boutons jaunes du BARREAU 2 doivent alors être en position bloquée. Ceci a soulevé la main courante, voir la Figure 1.3.

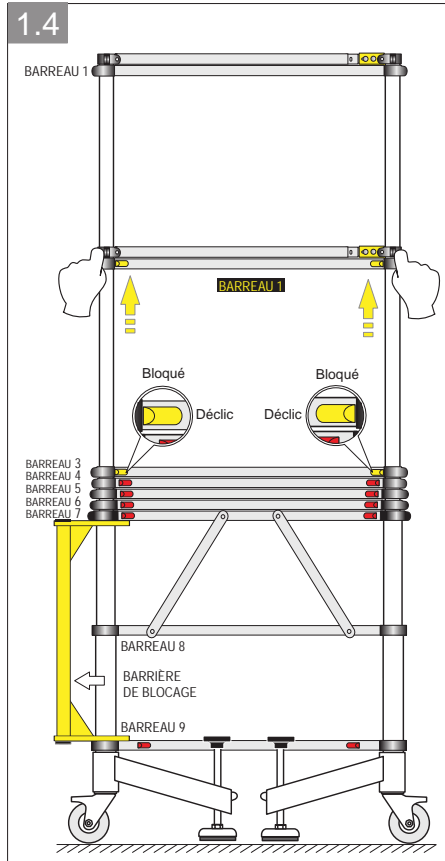
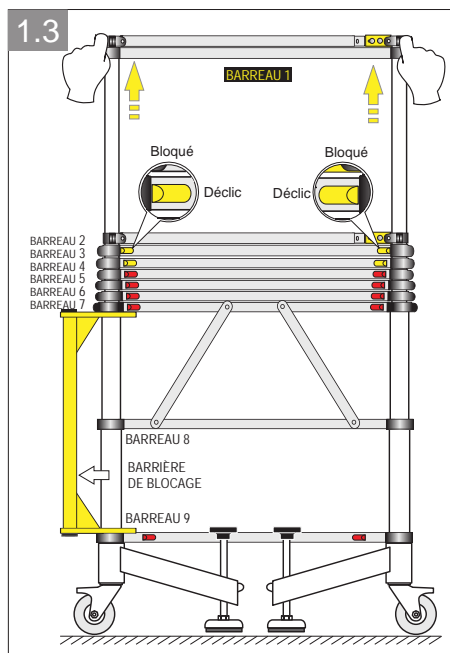

2. Tenez maintenant les deux extrémités du BARREAU 2. Placez un pied sur le BARREAU 9 et soulevez le BARREAU 2 jusqu'à ce qu'il s'enclenche en place, Figure 1.4. Vous saurez qu'il est en place si les boutons jaunes du BARREAU 3 sont en position bloquée. Ceci a soulevé la main courante et les garde-genoux en position, voir la Figure 1.4.
3. Recommencez les étapes (1) et (2) sur le cadre opposé du TOWER®.

N.B. Il y a une paire de mains courantes et une paire de garde-genoux sur le cadre gauche et le cadre droit du TOWER®. La partie inférieure de chaque paire comprend une barre latérale, le BARREAU 1 et le BARREAU 2 (fixe), et les parties inférieures, la main courante réglable et les garde-genoux réglables (mobiles). Cette dernière est la barre avant ou la barre arrière (arrière sur le cadre gauche, avant sur le cadre droit).

BARRES AVANT ET ARRIÈRE

1. Tenez le manchon jaune à l'extrémité d'une main courante supérieure avec le pouce et les doigts et poussez-le vers l'extrémité de la barre. Maintenez-le dans cette position tout en soulevant l'extrémité pour la détacher de son point d'ancrage, voir la Figure 1.5.
2. Tournez le point d'ancrage sur 90 degrés pour le mettre en face des cadres latéraux opposés, voir la Figure 1.6.

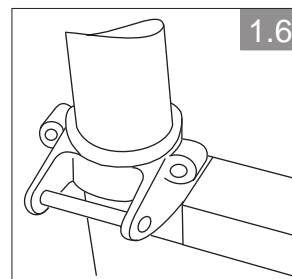
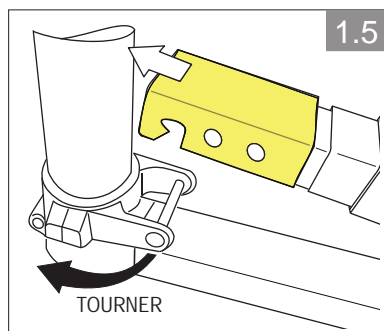

Tournez l'extrémité de la barre vers le cadre opposé.

- 3.
4. Déployez la barre jusqu'à ce que vous entendiez deux déclics. Ceci vous indique que la barre en 3 parties s'est bien bloquée en position déployée. En prenant les précautions utiles, laissez la barre pendre de l'extrémité attachée.

N.B. Vous devez être capable de voir les paliers à billes du mécanisme de blocage faire saillie des parois de la barre.

5. Recommencez les étapes 1 à 4 pour les autres mains courantes.
6. Soulevez une des barres déployées au-dessus de son nouveau point d'ancrage sur le cadre opposé et appuyez pour la bloquer en place.
7. Recommencez cette procédure pour les trois autres barres pour terminer le montage de la cage de sécurité, Figure 1.7.
8. La cage de sécurité peut rester 'construite' jusqu'à ce que le TOWER® soit replié.



2. INSTALLER LA PLATE-FORME

3 Always place Platform **1.00m**
RUNG at this level



AVERTISSEMENT. La plate-forme doit **TOUJOURS** être montée sur le **BARREAU 3** sauf lorsque le **TOWER®** est utilisé en mode " **PODIUM** " .

1. Dépliez complètement la plate-forme jusqu'à ce qu'elle soit droite. Elle se bloquera automatiquement en position droite. Vérifiez qu'elle s'est bloquée dans cette position, voir la Figure 2.1.

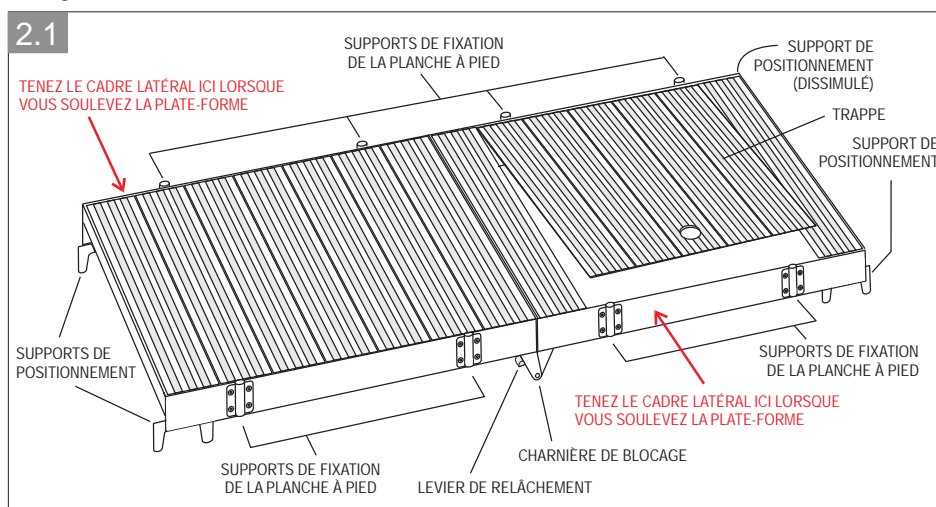

2. La plate-forme a quatre supports de positionnement installés respectivement près de chaque coin sur la face inférieure pour placer correctement et attacher la plate-forme sur le barreau comme illustré à la Figure 2.1 et la Figure 2.2. Le **BARREAU 3** a deux guides de positionnement sur la face intérieure du barreau pour mettre la plate-forme dans la position correcte, voir la Figure 2.3.



AVERTISSEMENT. Lorsque vous soulevez la plate-forme, tenez uniquement les cadres latéraux. Veillez à **NE PAS** la tenir par le panneau inférieur qui contient une trappe. Celle-ci s'ouvrira si vous essayez de soutenir le poids de la plate-forme en ce point.

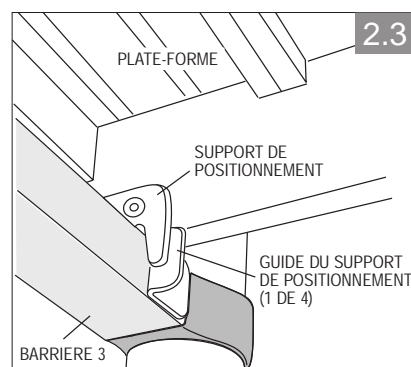
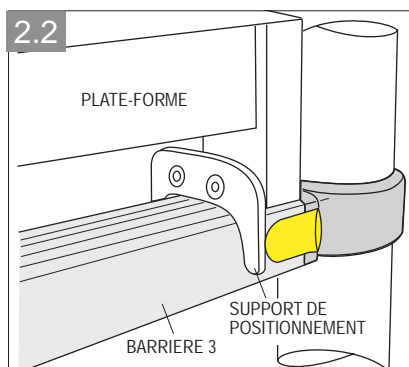

3. Agrippez la plate-forme par les côtés et placez-la sur le BARREAU 3 des deux cadres gauche et droit en vérifiant que les supports de positionnement de la plate-forme reposent au-dessus du barreau et à l'intérieur des guides du support de positionnement sur le barreau.
4. La plate-forme est dotée de deux crans de sûreté à ressort, situés respectivement à chaque extrémité sur la face inférieure, et qui lorsqu'ils sont enclenchés attachent solidement la plate-forme au BARREAU 3, voir la Figure 2.4. Tirez la languette de la tige de blocage sur le BARREAU 3.

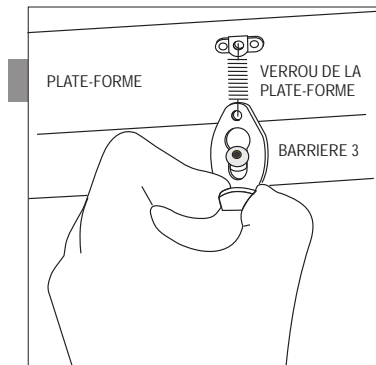

5. La plate-forme se situe à 1 mètre, voir la Figure 2.5.

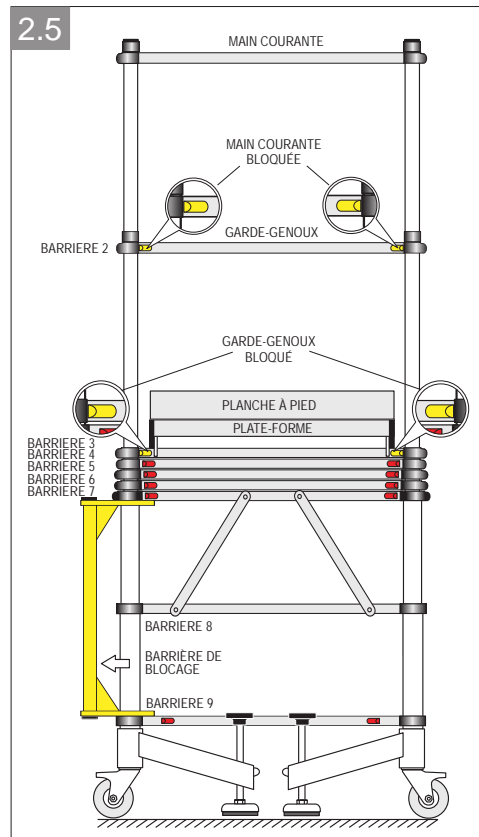

3. INSTALLER LA PLANCHE À PIED

La planche à pied est fournie en six sections dans un sac en toile avec 8 supports de fixation et 32 vis cruciformes. Vissez les supports dans les trous perforés dans le côté de la plate-forme comme illustré à la Figure 3.1. Les planches à pied sont fournies prêtes à l'emploi. La Figure 3.1 illustre l'installation des planches à pied avant.

Les planches à pied avant et arrière sont dotées de goupilles de position qui s'enclenchent dans les supports sur le bord de la plate-forme. Veuillez remarquer que les barres ont un espacement différent entre les goupilles de position. Les planches à pied latérales n'ont pas de goupilles mais ont chacune quatre oreilles en forme de crochet qui s'enclenchent dans des fentes situées dans les bords des planches à pied avant et arrière.

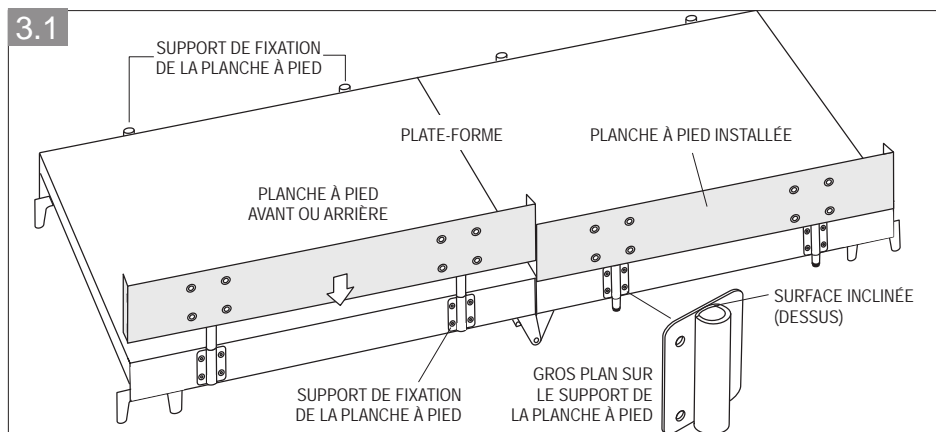

1. Prenez un élément doté de goupilles et alignez les goupilles sur les logements (par dessus) et abaissez-les en place, Figure 3.1.
2. Recommencez la procédure avec les trois autres sections dotées de goupilles.
3. Prenez une planche à pied latérale et alignez les oreilles sur les fentes des planches à pied avant/arrière, voir la Figure 3.2.
4. Soulevez légèrement la planche à pied avant et la planche à pied arrière (1). Guidez les oreilles dans les fentes (2). Abaissez la planche à pied avant et la planche à pied arrière (3) pour les assembler. La planche à pied latérale ne peut maintenant plus être enlevée sans soulever les planches à pied avant et arrière.
5. Recommencez la procédure pour l'autre planche à pied latérale pour terminer.

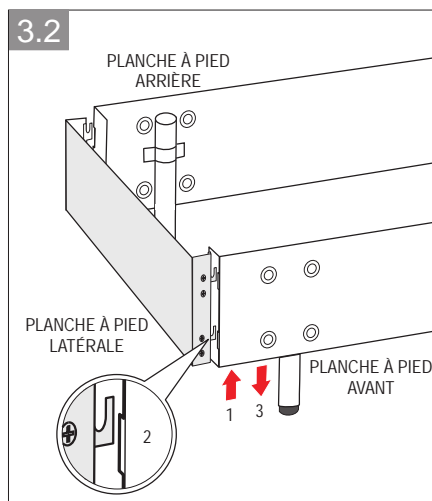

4. DÉPLOYER LES STABILISATEURS DE LA PLATE-FORME

La plate-forme est équipée de quatre stabilisateurs (contrefiches) de plate-forme qui sont logés sur la face inférieure de la plate-forme, voir la Figure 4.1.



AVERTISSEMENT. Les stabilisateurs de la plate-forme **DOIVENT** être déployés lorsque la hauteur de travail de la plate-forme est de 1,50 mètre ou plus.

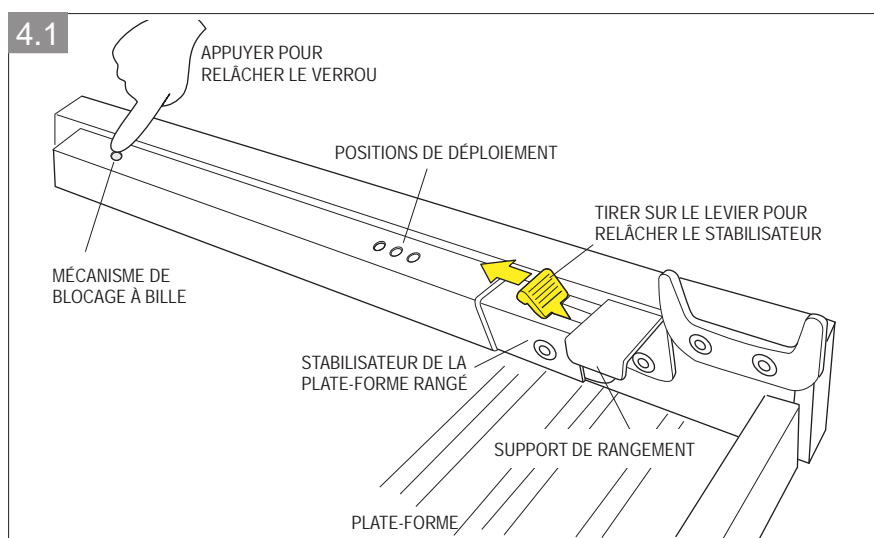

Appuyez sur le bouton de relâchement à l'extrémité du stabilisateur et tirez le levier jaune en arrière pour le libérer du support de rangement. Les stabilisateurs sont rabattus centralement sur la plate-forme et, lorsqu'ils sont déployés, ils s'attachent sur des supports situés sur la face inférieure des BARREAUX 5, 6 et 7.

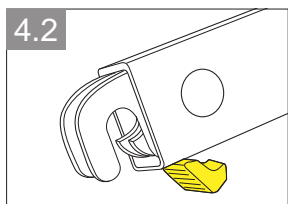

Les stabilisateurs sont télescopiques et réglables à trois longueurs différentes adaptées aux trois hauteurs de la plate-forme qui nécessitent que des stabilisateurs de plate-forme soient utilisés. L'extrémité libre est dotée d'une fente à ressort auto-blocable, voir la Figure 4.2.

Il y a un mécanisme de blocage à bille et ressort qui maintient le stabilisateur sur l'une quelconque des positions déployées prédéfinies. Le stabilisateur a un regard sur le côté qui vous permet de le régler facilement sur la longueur voulue en utilisant un système à code couleur. Les supports sont également en couleur, voir la Figure 4.3.

- Pour une plate-forme à 2 mètres de hauteur, utilisez le support rouge en déployant le stabilisateur jusqu'à ce que vous voyiez un indicateur rouge dans le regard.
- Pour une plate-forme à 1,75 mètre de hauteur, utilisez le support jaune en déployant le stabilisateur jusqu'à ce que vous voyiez un indicateur jaune dans le regard.

- Pour une plate-forme à 1,50 mètre de hauteur, utilisez le support bleu en déployant le stabilisateur jusqu'à ce que vous voyiez un indicateur bleu dans le regard.

Lorsque le TOWER® a été monté à la hauteur voulue et que la plate-forme est installée, déployez un stabilisateur de plate-forme jusqu'à ce que la couleur requise apparaisse dans le regard sur le côté du stabilisateur. Cette couleur doit être la même que la couleur du support auquel il est raccordé. Vous entendrez alors un déclic qui indique que le stabilisateur est bloqué à la longueur voulue.

La Figure 4.4 et la Figure 4.5 illustrent un exemple de stabilisateur de plate-forme déployé lorsque la plate-forme est à 1,75 mètre de hauteur.

Le support correct est toujours deux barreaux en dessous de la plate-forme. Enfoncez fermement l'extrémité du stabilisateur dans le support. Vérifiez qu'il est bloqué. Recommencez cette procédure pour les trois autres stabilisateurs.

RELÂCHER LES STABILISATEURS

Pour relâcher un stabilisateur de plate-forme, appuyez sur le levier jaune à l'extrémité du stabilisateur et soulevez l'extrémité hors du support.

Le roulement à billes de blocage fera saillie étant donné que le stabilisateur sera déployé et bloqué. Lorsque vous vous préparez à le remettre dans son logement, appuyez sur le palier à billes en saillie sur la face inférieure du stabilisateur et rentrez le stabilisateur. Il peut être nécessaire de refaire cette opération à plusieurs reprises selon la longueur de déploiement du stabilisateur.

Remettez le stabilisateur en position de rangement et tirez le levier jaune vers le support de rangement jusqu'à ce que vous entendiez un déclic de l'extrémité pivotée lorsqu'elle se bloque sous le support de rangement. Recommencez cette procédure pour les autres stabilisateurs.

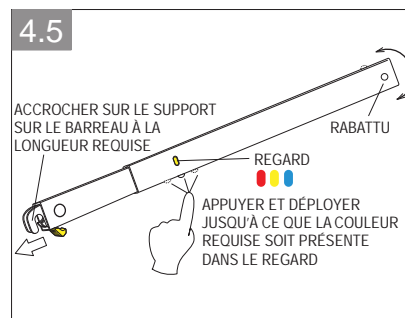
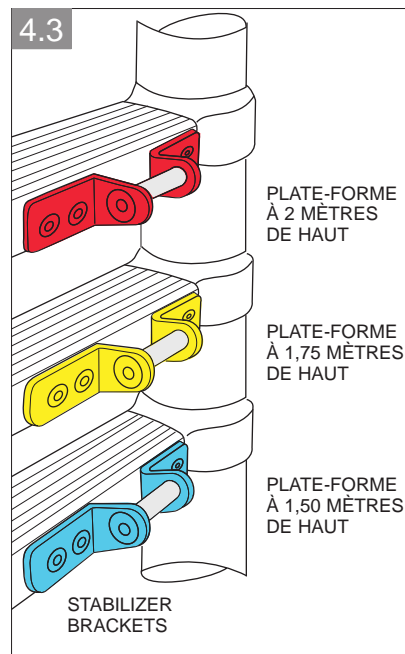

5. RÉGLER LA HAUTEUR DE LA PLATE-FORME

Déterminez la hauteur de plate-forme dont vous avez besoin. C'est important, étant donné que le stade suivant varie en fonction de la hauteur requise de la plate-forme.



AVERTISSEMENT. Bien qu'il soit possible de monter le TOWER® lorsque la plate-forme est in situ, il est vivement recommandé de TOUJOURS installer la plate-forme une fois que le TOWER® est monté à la hauteur requise.



AVERTISSEMENT. La plate-forme doit TOUJOURS être démontée avant d'abaisser le TOWER.



AVERTISSEMENT. Lorsque vous voulez changer la hauteur de la plate-forme, il vous est recommandé de démonter la plate-forme, d'abaisser le TOWER® jusqu'à une hauteur de plate-forme de 1 mètre, puis de procéder selon la procédure de montage à la hauteur requise.

3 Always place Platform **1.00m**
at this level
RUNG

- Pour une plate-forme à 1 mètre de hauteur, voir la procédure décrite à la page 18.
- Pour une plate-forme à 1,25 mètre de hauteur, voir la procédure décrite à la page 19.
- Pour une plate-forme à 1,50 mètre de hauteur, voir la procédure décrite à la page 20.
- Pour une plate-forme à 1,75 mètre de hauteur, voir la procédure décrite à la page 22.
- Pour une plate-forme à 2,00 mètre de hauteur, voir la procédure décrite à la page 24.

PLATE-FORME À 1 MÈTRE DE HAUTEUR

3 Always place Platform **1.00m**
at this level
ELUNG

1. Montez la cage de sécurité comme décrit aux pages 9 à 11.
Voir le diagramme ci-dessous.
2. Attachez la plate-forme sur le BARREAU 3 comme décrit aux pages 12 et 13.
3. Installez les planches à pied comme décrit à la page 14.
4. Déployez les jambes de stabilisation au sol comme décrit à la page 8.

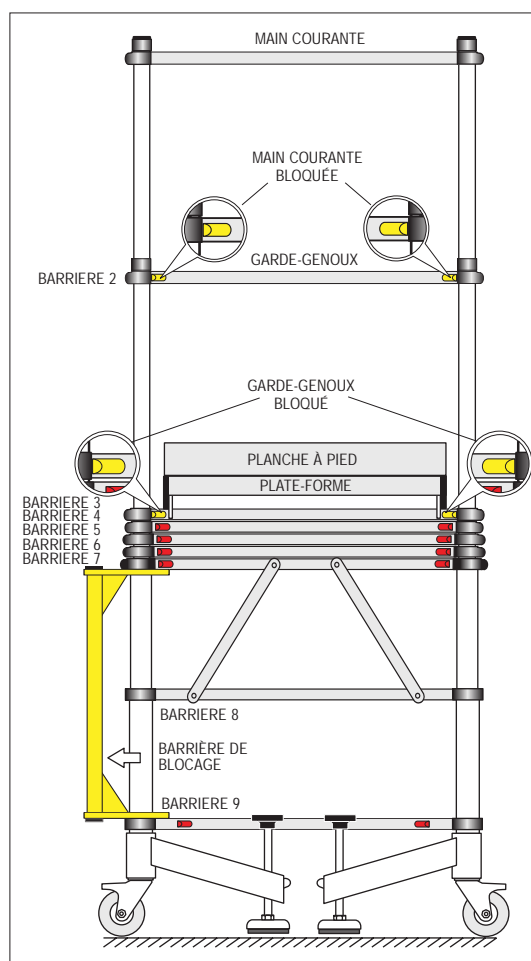

PLATE-FORME À 1,25 MÈTRE DE HAUTEUR

6 Platform Height **1.25m**
Lift this rung

1. Montez la cage de sécurité comme décrit aux pages 9 à 11.
2. Placez le pied sur le BARREAU 9 et soulevez le BARREAU 6 comme illustré ci-dessous pour enclencher le mécanisme de blocage sur le BARREAU 7.
3. Attachez la plate-forme sur le BARREAU 3 comme décrit aux pages 12 et 13.
4. Installez les planches à pied comme décrit à la page 14.
5. Déployez les jambes de stabilisation au sol comme décrit à la page 8.

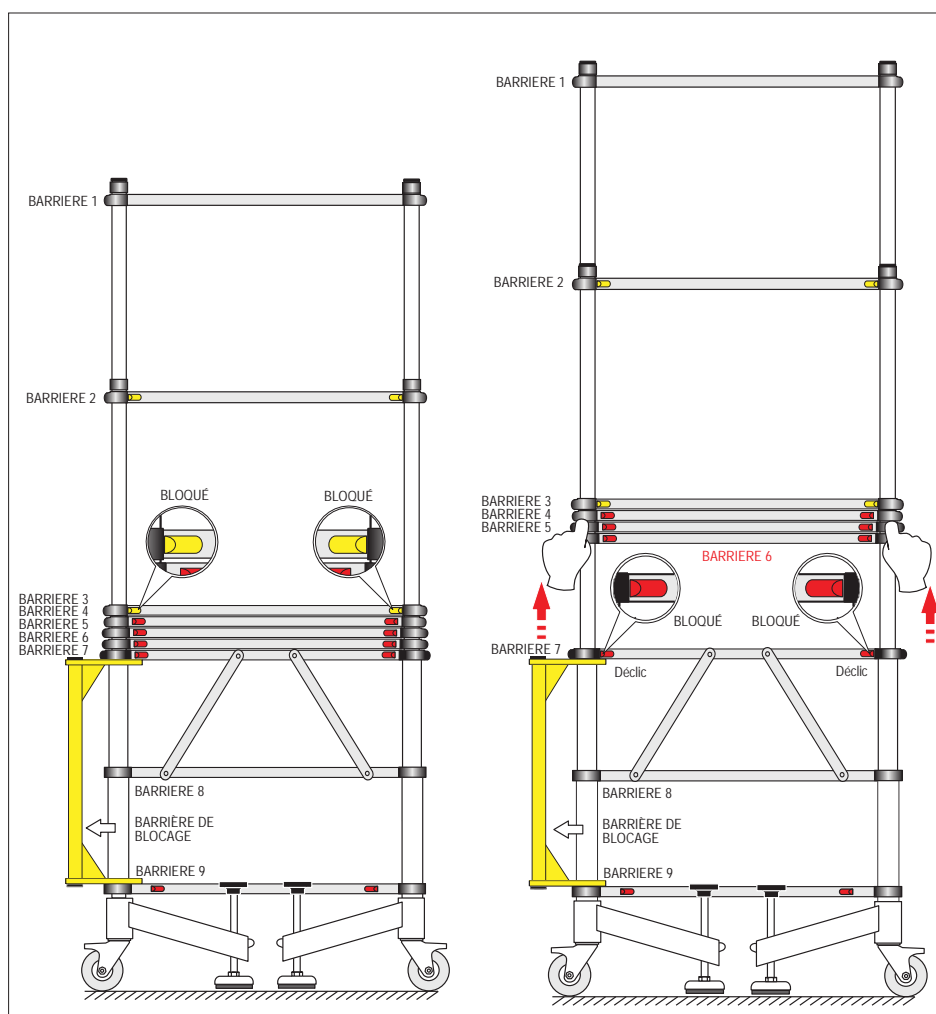

PLATE-FORME À 1,50 METRE DE HAUTEUR

5 Platform Height **1.50m**
Rung Lift this rung then rung 6

1. Montez la cage de sécurité comme décrit aux pages 9 à 11.
Voir les diagrammes de la page 21.
 2. Placez le pied sur le BARREAU 9 et soulevez le BARREAU 5 du cadre GAUCHE jusqu'à ce qu'il soit bloqué.
 3. Placez le pied sur le BARREAU 9 et soulevez le BARREAU 5 du cadre DROIT jusqu'à ce qu'il soit bloqué.
 4. Placez le pied sur le BARREAU 9 et soulevez le BARREAU 6 du cadre DROIT jusqu'à ce qu'il soit bloqué.
 5. Placez le pied sur le BARREAU 9 et soulevez le BARREAU 6 du cadre GAUCHE jusqu'à ce qu'il soit bloqué.
 6. Attachez la plate-forme sur le BARREAU 3 comme décrit aux pages 12 et 13.
 7. Reportez-vous à la section 'Déployer les stabilisateurs de la plate-forme' décrite aux pages 15 et 16.
Déployez et bloquez un stabilisateur de plate-forme au-dessus du barreau contenant le support BLEU jusqu'à ce qu'un indicateur BLEU apparaisse dans le regard du stabilisateur. Vérifiez qu'il est bloqué.
 8. Placez le crochet du stabilisateur sur le support BLEU et enfoncez pour le bloquer en place.
 9. Recommencez les étapes (7) et (8) pour les autres stabilisateurs de la plate-forme.
 10. Installez les planches à pied comme décrit à la page 14.
 11. Déployez les jambes de stabilisation au sol comme décrit à la page 8.
-

PLATE-FORME À 1,50 METRE DE HAUTEUR

5 Platform Height **1.50m**
Lift this rung then rung 6

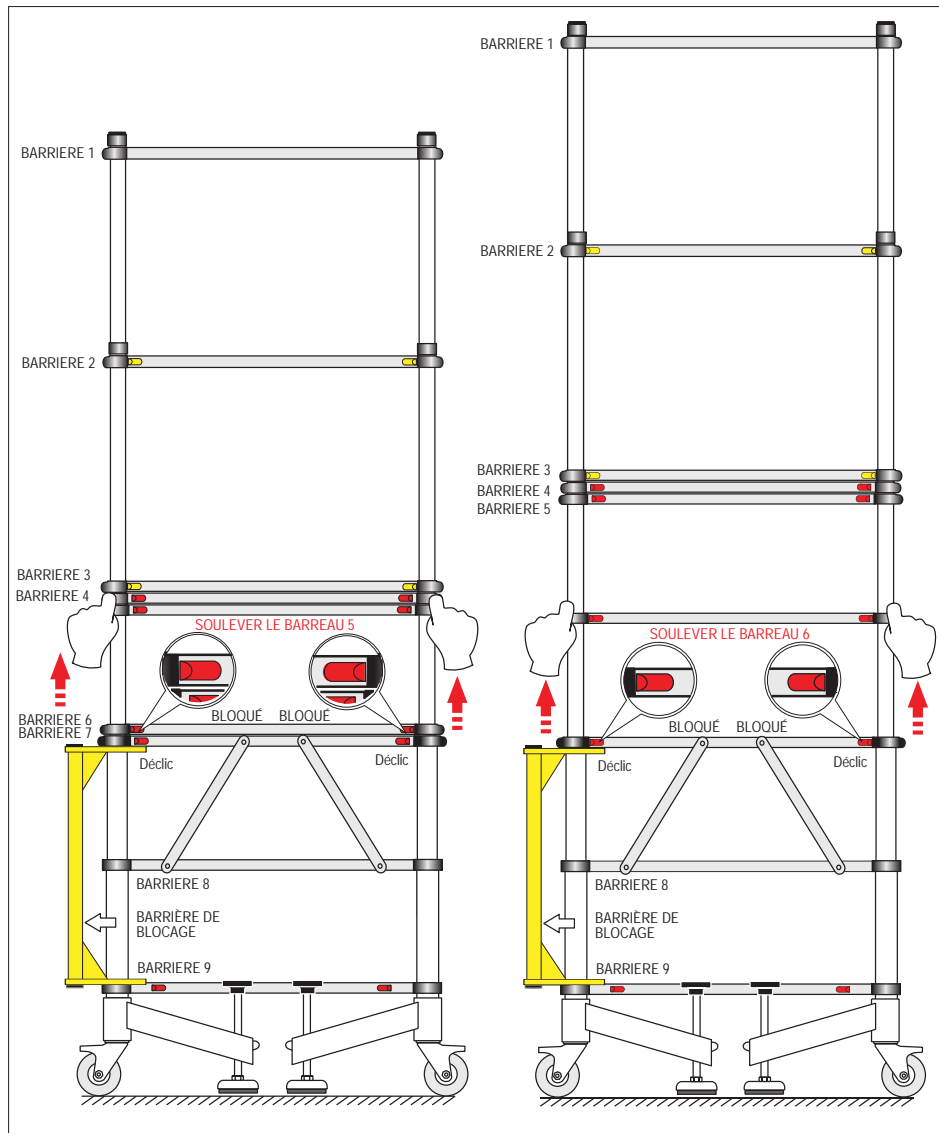

PLATE-FORME À 1,75 METRE DE HAUTEUR

4 Platform Height **1.75m**
Lift this rung then rungs 5 & 6

1. Montez la cage de sécurité comme décrit aux pages 9 à 11.
Voir les diagrammes de cette page et de la page 23.
2. Placez le pied sur le BARREAU 9 et soulevez le BARREAU 4 du cadre GAUCHE jusqu'à ce qu'il soit bloqué.
3. Placez le pied sur le BARREAU 9 et soulevez le BARREAU 4 du cadre DROIT jusqu'à ce qu'il soit bloqué.
4. Placez le pied sur le BARREAU 9 et soulevez le BARREAU 5 du cadre DROIT jusqu'à ce qu'il soit bloqué.
5. Placez le pied sur le BARREAU 9 et soulevez le BARREAU 5 du cadre GAUCHE jusqu'à ce qu'il soit bloqué.
6. Placez le pied sur le BARREAU 9 et soulevez le BARREAU 6 du cadre GAUCHE jusqu'à ce qu'il soit bloqué.
7. Placez le pied sur le BARREAU 9 et soulevez le BARREAU 6 du cadre DROIT jusqu'à ce qu'il soit bloqué.
8. Attachez la plate-forme sur le BARREAU 3 comme décrit aux pages 12 et 13.
9. Reportez-vous à la section 'Déployer les stabilisateurs de la plate-forme' décrite aux pages 15 et 16.
10. Déployez et bloquez un stabilisateur de plate-forme au-dessus du barreau contenant le support **JAUNE** jusqu'à ce qu'un indicateur **JAUNE** apparaisse dans le regard du stabilisateur. Vérifiez qu'il est bloqué.
11. Placez le crochet du stabilisateur sur le support **JAUNE** et enfoncez pour le bloquer en place.
12. Recommencez les étapes (10) et (11) pour les autres stabilisateurs de la plate-forme.
13. Installez les planches à pied comme décrit à la page 14.
14. Déployez les jambes de stabilisation au sol comme décrit à la page 8.

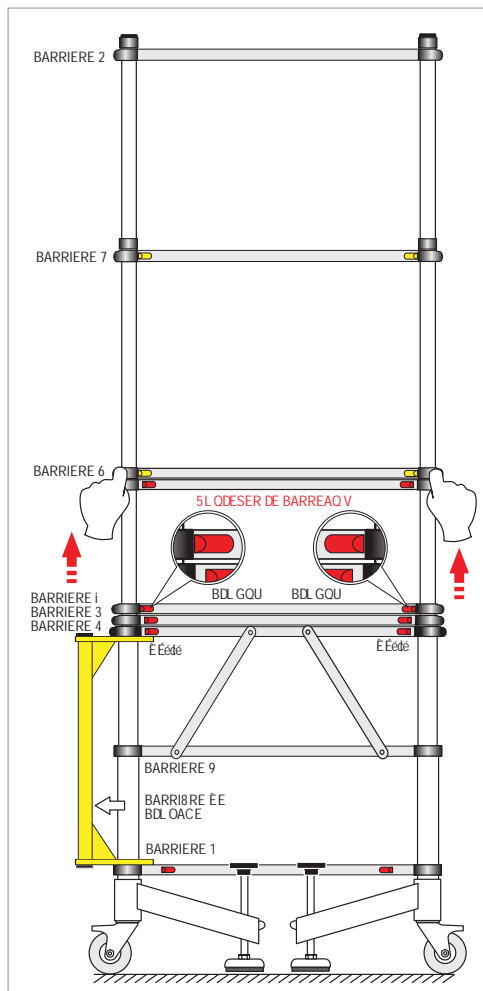

PLATE-FORME À 1,75 METRE DE HAUTEUR

4 Platform Height **1.75m**
Lift this rung then rungs 5 & 6

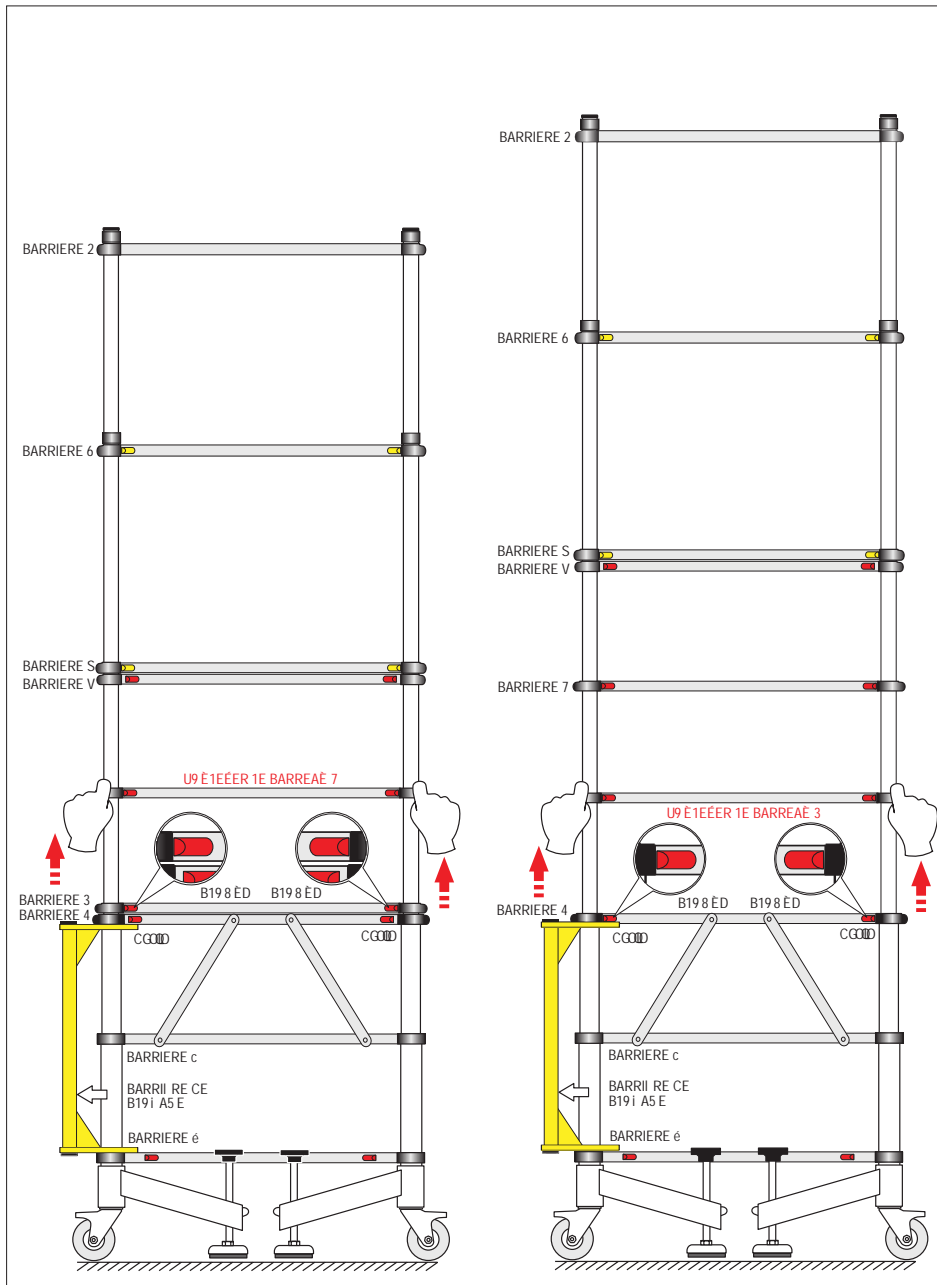

PLATE-FORME À 2 METRES DE HAUTEUR

7 Platform Height **2.00m**
Extend rungs 3, 4, 5 and 6

1. Montez la cage de sécurité comme décrit aux pages 9 à 11.
Voir les diagrammes des pages 25 et 26.
2. Placez le pied sur le BARREAU 9 et soulevez le BARREAU 3 du cadre GAUCHE jusqu'à ce qu'il soit bloqué.
3. Placez le pied sur le BARREAU 9 et soulevez le BARREAU 3 du cadre DROIT jusqu'à ce qu'il soit bloqué.
4. Placez le pied sur le BARREAU 9 et soulevez le BARREAU 4 du cadre DROIT jusqu'à ce qu'il soit bloqué.
5. Placez le pied sur le BARREAU 9 et soulevez le BARREAU 4 du cadre GAUCHE jusqu'à ce qu'il soit bloqué.
6. Placez le pied sur le BARREAU 9 et soulevez le BARREAU 5 du cadre GAUCHE jusqu'à ce qu'il soit bloqué.
7. Placez le pied sur le BARREAU 9 et soulevez le BARREAU 5 du cadre DROIT jusqu'à ce qu'il soit bloqué.
8. Placez le pied sur le BARREAU 9 et soulevez le BARREAU 6 du cadre DROIT jusqu'à ce qu'il soit bloqué.
9. Placez le pied sur le BARREAU 9 et soulevez le BARREAU 6 du cadre GAUCHE jusqu'à ce qu'il soit bloqué.
10. Attachez la plate-forme sur le BARREAU 3 comme décrit aux pages 12 et 13.
11. Reportez-vous à la section 'Déployer les stabilisateurs de la plate-forme' décrite aux pages 15 et 16.
12. Déployez et bloquez un stabilisateur de plate-forme au-dessus du barreau contenant le support **ROUGE** jusqu'à ce qu'un indicateur **ROUGE** apparaisse dans le regard du stabilisateur. Vérifiez qu'il est bloqué.
13. Placez le crochet du stabilisateur sur le support **ROUGE** et enfoncez pour le bloquer en place.
14. Recommencez les étapes (12) et (13) pour les autres stabilisateurs de la plate-forme.
15. Installez les planches à pied comme décrit à la page 14.
16. Déployez les jambes de stabilisation au sol comme décrit à la page 8.

PLATE-FORME À 2 METRES DE HAUTEUR

7 Platform Height **2.00m**
7 RUNGS Extend rungs 3, 4, 5 and 6

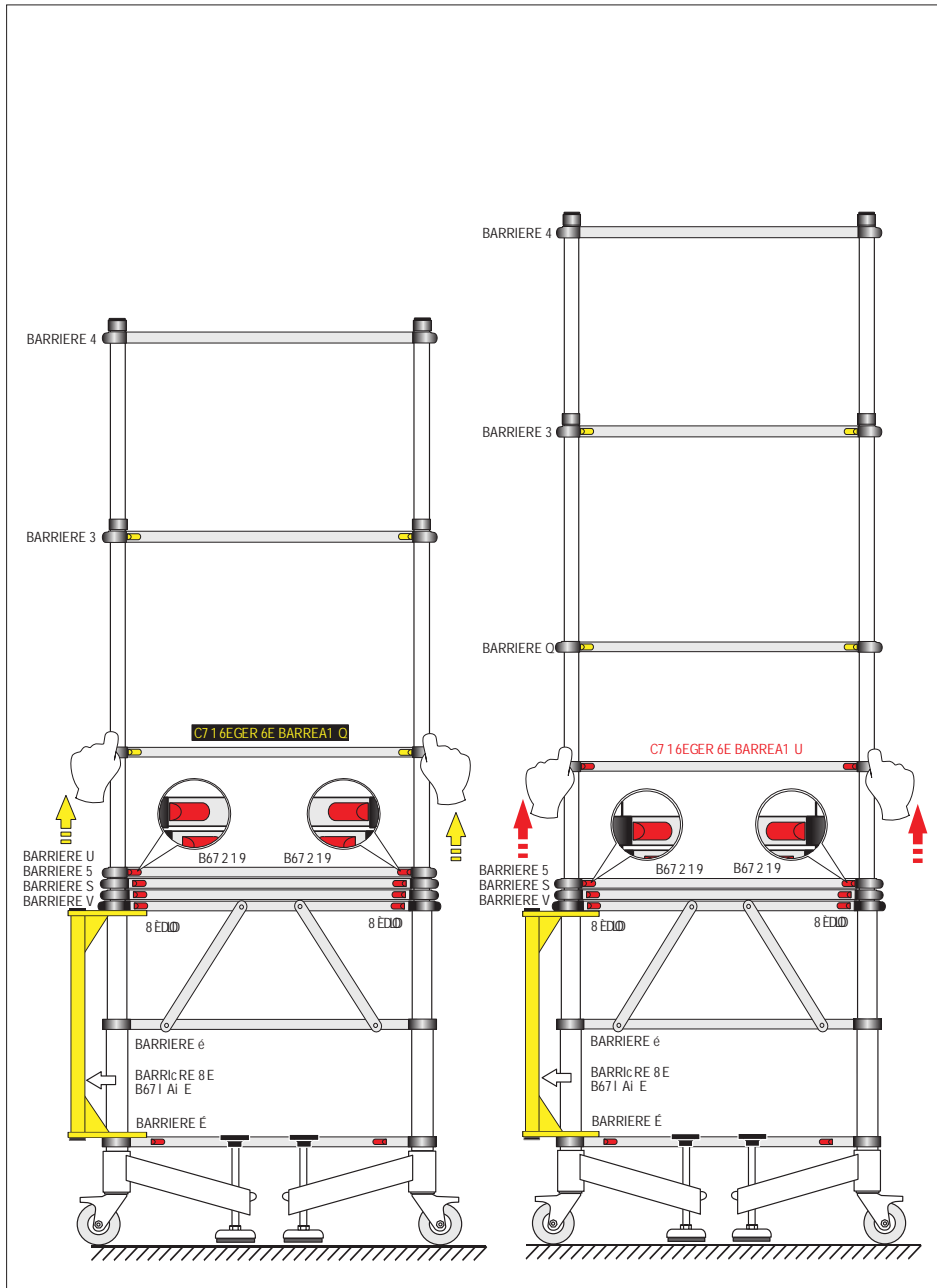
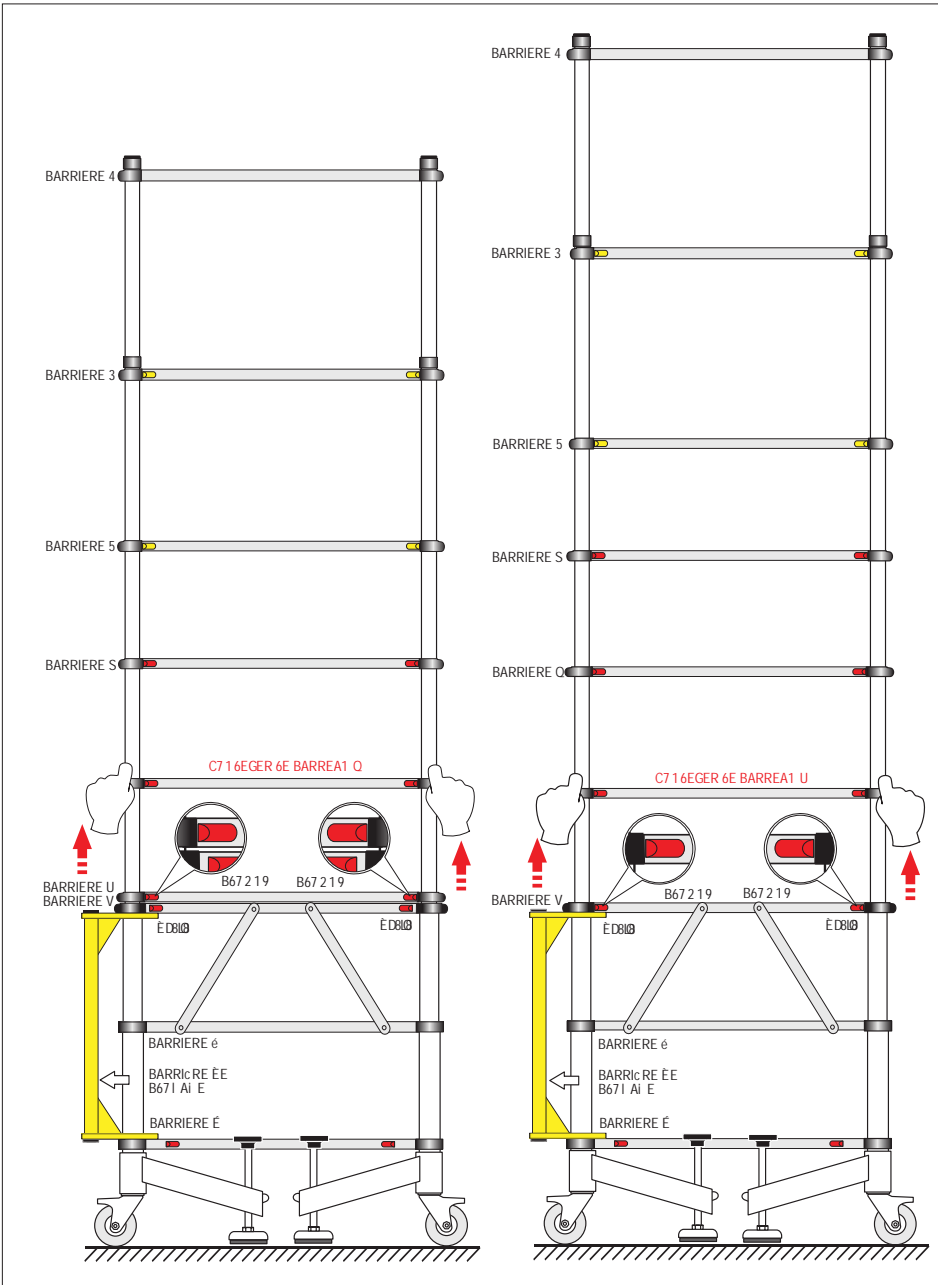

PLATE-FORME À 2 METRES DE HAUTEUR

7 Platform Height **2.00m**
BUNG Extend rungs 3, 4, 6 and 5



POUR COMMENCER

BOUTONS INDICATEURS DE BLOCAGE

Les boutons rouges et jaunes servent à montrer si les mécanismes de blocage sont enclenchés ou non lors du montage du TOWER®.

À tous les réglages de hauteur, les boutons jaunes doivent toujours être en position bloquée, c'est-à-dire que les garde-corps doivent être en place, voir la page 9. Au réglage de 2 mètres de hauteur, tous les boutons jaunes et rouges doivent être en position bloquée. Le mécanisme de blocage d'un barreau se trouve à chaque extrémité du barreau immédiatement sous celui-ci.

Lorsqu'un barreau est soulevé, il se bloque automatiquement sur le cadre lorsqu'il est sur la position correcte. On entend alors un déclic audible. En même temps, les boutons rouges ou jaunes du barreau situé immédiatement sous le barreau qui est soulevé se mettent en position bloquée, voir l'exemple ci-contre.

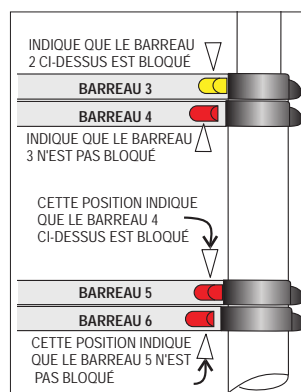

Boutons rouges et jaunes

Les boutons rouges des barreaux servent à relâcher le mécanisme de blocage lorsque l'on replie le TOWER®. Il y a un bouton rouge de relâchement près de chaque extrémité des barreaux étiquetés BARREAU 4, BARREAU 5, BARREAU 6 et BARREAU 7. Lorsqu'un bouton est actionné en le faisant glisser à l'écart de l'extrémité du barreau, la tige de blocage sur cette position se rétracte, ce qui permet au barreau qui se trouve immédiatement au-dessus (et à tous barreaux et/ou éléments situés au-dessus) de s'abaisser.

Les boutons jaunes agissent de même façon que les boutons rouges et sont utilisés lorsque l'on replie le TOWER. Les boutons de relâchement jaunes se trouvent à chaque extrémité des barreaux étiquetés BARREAU 2 et BARREAU 3. Ces boutons permettent de replier la cage de sécurité.

ROULETTES/STABILISATEURS

La jambe stabilisatrice fait partie intégrante de chaque roulette. En plus de fournir une assise plus grande et mieux stabilisée, les stabilisateurs permettent d'utiliser le TOWER® sur des surfaces inégales.

Les stabilisateurs ont un rayon de rotation de 270 degrés. Ils peuvent être bloqués sur l'une quelconque de 5 positions espacées de 45 degrés.

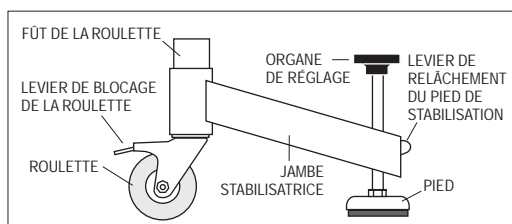

Les roulettes et les jambes stabilisatrices réglables sont fournies en tant qu'article unique.



AVERTISSEMENT. NE relâchez JAMAIS les deux boutons d'un barreau en même temps.



AVERTISSEMENT. NE placez JAMAIS la main ou les doigts sur des barreaux qui sont abaissés sur un autre barreau ni sur le barreau sur lequel les autres barreaux sont abaissés.

La procédure suivante s'applique à une plate-forme dressée à une hauteur de 2 mètres. Les étapes suivantes ne s'appliqueront pas toutes à d'autres hauteurs de plate-forme.

Étape 1 (Sur le cadre gauche)

- (a) Avec une main, tenez le montant au-dessus du BARREAU 6 sur le cadre gauche, préparez-vous à soutenir le poids de ce barreau et des barreaux situés au-dessus, voir la Figure 6.1.
- (b) Sur le BARREAU 7, poussez un bouton vers le centre du BARREAU 7, puis relâchez le bouton.
- (c) Tout en tenant toujours le montant au-dessus du BARREAU 6, poussez le bouton sur l'autre extrémité du BARREAU 7 vers le centre, puis relâchez le bouton et abaissez doucement le BARREAU 6 sur le BARREAU 7.
- (d) Recommencez l'étape 1 (a) à (c) sur le cadre droit.

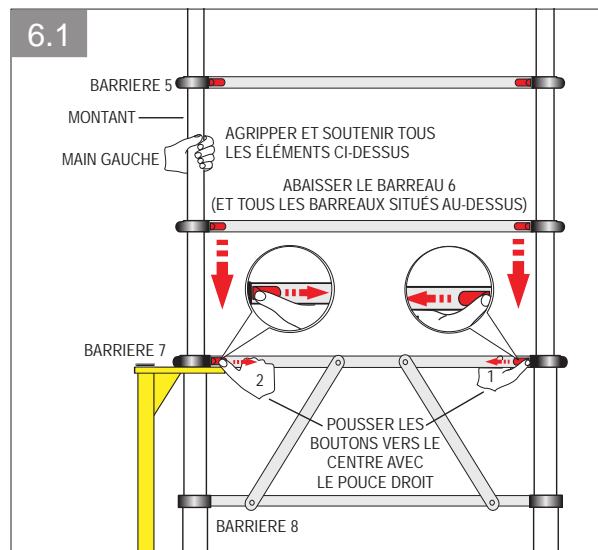

Étape 2 (Procédez comme ci-dessus pour le barreau 5), mais relâchez les boutons sur le BARREAU 6.

Step 3 (Procédez comme ci-dessus pour le barreau 4), mais relâchez les boutons sur le BARREAU 5.

Step 4 (Procédez comme ci-dessus pour le barreau 3), mais relâchez les boutons sur le BARREAU 4.

Étape 5 Pour replier la cage de sécurité, procédez comme décrit aux pages 9 à 11 pour le montage de la cage de sécurité mais à l'inverse.

Une fois la cage de sécurité repliée :

Step 6 (Procédez comme ci-dessus pour le barreau 2), mais relâchez les boutons sur le BARREAU 3.

Étape 7 (sur le cadre droit)

- (a) Avec une main, tenez le BARREAU 1 sur le cadre droit, préparez-vous à soutenir le poids de ce barreau.
 - (b) Sur le BARREAU 2, poussez un bouton vers le centre du BARREAU 2, puis relâchez le bouton.
 - (c) Tout en tenant toujours le BARREAU 1, poussez le bouton sur l'autre extrémité du BARREAU 2 vers le centre, puis relâchez le bouton et abaissez doucement le BARREAU 1 sur le BARREAU 2.
 - (d) Recommencez l'étape 7 (a) à (c) sur le cadre gauche.
-

7. PODIUM

La plate-forme Podium peut être réglée à deux hauteurs, 61 cm et 33 cm comme illustré à la Figure 7.1 et à la Figure 7.2 à la page 31.

INSTALLER LE PODIUM

This procedure starts from when the **TOWER®** is in its fully collapsed arrangement, with castors fitted.

1. Vérifiez que les roulettes sont débloquées et que les roues peuvent tourner librement.
2. Détachez les deux sangles attachées autour des jambes de l'ensemble de cadre qui maintient l'équipement en un tout et écarterez légèrement les cadres latéraux à l'avant.
3. Soulevez et enlevez la plate-forme pliée et mettez-la de côté.
4. Dépliez l'ensemble de cadre et redressez la barrière jaune jusqu'à ce que la barrière se bloque. Vous l'entendrez s'enclencher. Vérifiez que la barrière est bloquée.
5. Faites tourner les deux cadres latéraux pour qu'ils soient chacun à 90 degrés par rapport à la barrière jaune, puis bloquez les deux roulettes sur le cadre gauche uniquement en enfonçant le levier de blocage sur les deux roulettes avec votre pied.
6. Maintenant déplacez légèrement le cadre droit vers l'extérieur. Ceci vous aidera à placer les supports de positionnement de la plate-forme soit sur le BARREAU 8 soit sur le BARREAU 9 selon la hauteur requise pour le podium.
7. Dépliez complètement la plate-forme jusqu'à ce qu'elle soit droite. Elle se bloquera automatiquement en position droite. Vérifiez qu'elle s'est bloquée dans cette position. La plate-forme a quatre supports de positionnement installés respectivement près de chaque coin sur la face inférieure, ceux-ci sont installés sur le barreau pour maintenir la plate-forme en position. La plate-forme peut être installée soit sur le BARREAU 9 (pour une plate-forme à une hauteur de 33 cm) soit sur le BARREAU 8 (pour une plate-forme à une hauteur de 61 cm) selon la hauteur requise.



AVERTISSEMENT. Lorsque vous soulevez la plate-forme, veillez à **NE PAS** la tenir par le panneau inférieur qui contient une trappe. Celle-ci s'ouvrira si vous essayez de soutenir le poids de la plate-forme en ce point.

8. Soutenez la plate-forme et placez l'extrémité gauche sur le barreau requis sur le cadre gauche. Maintenant tenez l'extrémité opposée de la plate-forme et tirez le cadre droit vers la plate-forme, puis abaissez la plate-forme sur le BARREAU 8 ou le BARREAU 9 selon la hauteur de plate-forme que vous avez choisie. Vérifiez que les supports de positionnement reposent correctement sur le barreau choisi.
9. Voir l'OPTION 1 Figure 7.1 ou l'OPTION 2 Figure 7.2 à la page suivante qui illustrent la plate-forme montée.

OPTION 1 et OPTION 2

1. Tenez les deux extrémités du BARREAU 1 et placez un pied sur le BARREAU 9.
2. Soulevez le BARREAU 1 jusqu'à ce qu'il se bloque en place. Vous entendrez un déclic lorsqu'il se bloque. Ceci a soulevé la main courante.
3. Recommencez les étapes (1) et (2) sur le cadre opposé.

N.B. Il y a une paire de mains courantes et de garde-genoux sur les cadres gauche et droit du **TOWER®**. La partie inférieure de chaque paire comprend une barre latérale fixe et une partie supérieure réglable. La barre avant est sur le côté droit et la barre arrière sur le côté gauche.

4. Tenez le manchon jaune à l'extrémité du garde-genou gauche avec le pouce et les doigts et poussez-le vers son extrémité de la barre. Maintenez-le dans cette position pendant que vous soulevez l'extrémité pour la détacher de son point d'ancrage.
5. Tournez le point d'ancrage sur 90 degrés pour le mettre en face du cadre latéral opposé.
6. Tournez l'extrémité de la barre vers le cadre opposé. Voir les Figures 1.5 et 1.6 à la page 11.
7. Allongez la barre jusqu'à ce que vous entendiez deux déclics. Ceci vous indique que la barre en 3 parties s'est bien bloquée en position déployée. En prenant les précautions utiles, laissez la barre pendre et reposer sur la plate-forme.
8. Recommencez les étapes (4) à (7) pour la main courante gauche.
9. Recommencez les étapes (4) à (7) pour le garde-genou avant et la main courante avant afin de terminer le montage de la cage de sécurité.



Stabilisateurs au sol (pour les deux options)

1. Débloquez les roulettes et poussez le Podium sur sa position de travail.
2. Bloquez les roulettes en appuyant sur le levier de blocage avec le pied.
3. Sur le BARREAU 9, faites glisser le bouton rouge vers le centre du barreau et tournez la jambe stabilisatrice jusqu'à ce qu'elle soit proche de la position requise. Relâchez le bouton et tournez le stabilisateur au sol un peu plus d'un côté ou de l'autre jusqu'à ce que vous entendiez le mécanisme de blocage s'enclencher.
4. Recommencez cette procédure pour les trois autres jambes stabilisatrices.
5. Déployez une jambe stabilisatrice en appuyant sur son levier de relâchement jusqu'à ce que la base de la jambe soit en contact avec la surface. Tournez l'organe de réglage pour resserrer et, au besoin, pour mettre le Podium à l'horizontale. Recommencez cette procédure pour les autres jambes stabilisatrices comme nécessaire ou possible.



AVERTISSEMENT. Vérifiez que les roulettes et les jambes du stabilisateur au sol sont solidement attachées et bloquées avant d'utiliser le Podium.

Pendant l'utilisation

Pour monter sur le Podium,

1. Détachez la main courante avant et le garde-genou avant.
 2. Montez sur la plate-forme en prenant les précautions utiles.
 3. Remettez la main courante avant et le garde-genou en place.
-

SPÉCIFICATIONS

CHARGE MAXIMALE	150 kg
POIDS	
Corps principal	41 kg
Plate-forme	14 kg
Total	55 kg
HAUTEUR DE LA PLATE-FORME (Options)	33cm, 61cm, 1.00m, 1.25m, 1.50m, 1.75m, 2.00m
DIMENSIONS	
Complètement repliée	1.1 x 0.8 x 0.45m avec roulettes installées (environ)
Montée	
Hauteur de la plate-forme	Dimensions générales (h x l x p) m
2.00 m	2.94 x 1.5 x 0.92 m
1.75 m	2.69 x 1.5 x 0.92 m
1.50 m	2.44 x 1.5 x 0.92 m
1.25 m	2.19 x 1.5 x 0.92 m
1.00 m	1.94 x 1.5 x 0.92 m
61 cm	1.46 x 1.5 x 0.92 m
33 cm	1.46 x 1.5 x 0.92 m
CONSTRUCTION	Aluminium (modèles TTA02, TTA02TB) Fibre de verre (modèles TTG02, TTG02TB)
NORME	Conforme à la norme EN1004

N.B. Nous nous réservons le droit de modifier les spécifications et la conception sans préavis afin d'améliorer la performance et la qualité.

GARANTIE

Votre TOWER® est couvert par une garantie de 12 mois. La société s'engage à remplacer ou à réparer, à titre gratuit, tous défauts qui, de l'avis de la société, sont dus à des vices de fabrication ou de matière survenant dans un délai de 12 mois suivant la date de vente, exception faite des :

- Défauts résultant d'un mauvais entretien, d'une utilisation abusive ou de modifications non autorisées.
- Avaries dues à une mauvaise utilisation, une utilisation abusive, au fait de laisser tomber l'équipement ou avaries similaires résultant du non respect des consignes de transport, d'entreposage, de chargement ou d'utilisation.
- Modifications, ajouts ou réparations effectués par des personnes autres que le fabricant ou ses distributeurs agréés.
- Frais de transport ou d'expédition du client au fabricant ou à ses agents agréés et vice versa, pour réparation ou évaluation d'une demande en vertu de la garantie, concernant tout TOWER® ou composant de celui-ci.
- Coûts des matériaux et/ou de la main-d'œuvre résultant de la remise à neuf, la réparation ou le remplacement de composants ayant subi une usure normale.
- Défauts résultant de l'utilisation de pièces non-standard ou supplémentaires, ou toute avarie ou usure résultant de l'installation ou de l'utilisation de pièces de cette nature.

IMPORTANT. Le fabricant et/ou ses agents agréés, ses directeurs, employés ou assureurs ne seront pas tenus responsables des dommages indirects ou autres, des pertes ou frais en rapport avec ou résultant de l'incapacité d'utiliser le TOWER® dans un but quelconque.

MODIFICATIONS

Si des équipements supplémentaires sont utilisés ou si des modifications ou altérations sont effectuées sur le TOWER® faisant intervenir des travaux de soudure, perçage, toute forme de découpe ou de déformation des matériaux, le client doit obtenir l'approbation pleine et entière du fabricant par écrit avant d'entreprendre les travaux.

RENSEIGNEMENTS SUR LES PIÈCES DE RECHANGE

For information on replacement parts, visit our website where you can download illustrations and part listings.

COMPOSANTS TOWER® IDENTIFIÉS

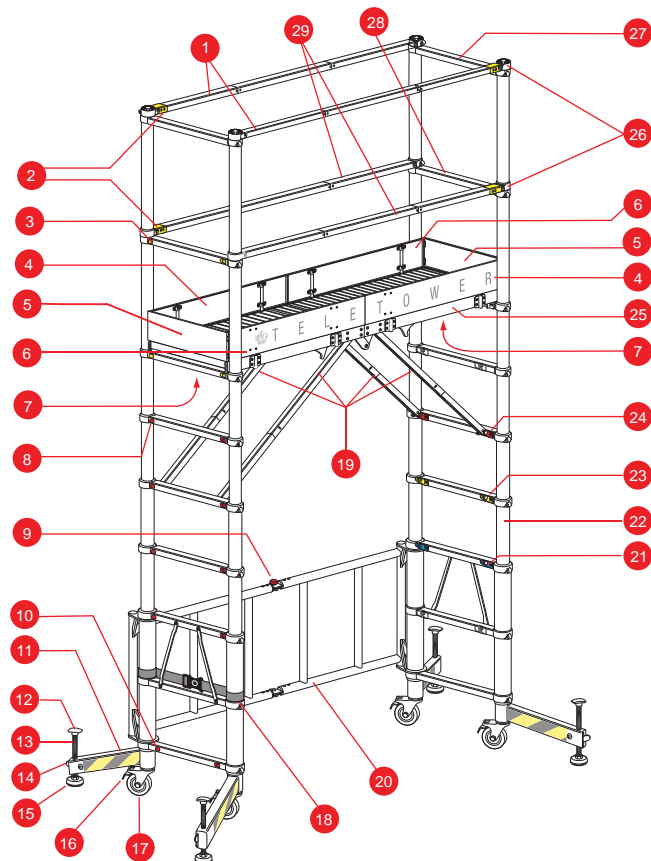

- | | |
|---|---|
| 1. Mains courantes avant/arrière | 15. Pied |
| 2. Loquet de garde-corps | 16. Levier de blocage des roulettes |
| 3. Verrou à ressort/bouton de relâchement (jaune) | 17. Roulette |
| 4. Planches à pied avant/arrière (courtes) | 18. Sangles d'attache pour le rangement/le transport |
| 5. Planche à pied latérale | 19. Barres du stabilisateur de la plate-forme |
| 6. Planches à pied avant/arrière (longues) | 20. Barrière pliante |
| 7. Cran de blocage de la plate-forme | 21. Support du stabilisateur de la plate-forme (bleu) |
| 8. Verrou à ressort/bouton de relâchement (rouge) | 22. Montant |
| 9. Bouton de relâchement du verrou de la barrière | 23. Support du stabilisateur de la plate-forme (jaune) |
| 10. Bouton de relâchement du positionnement du stabilisateur au sol | 24. Support du stabilisateur de la plate-forme (rouge) |
| 11. Stabilisateur su sol | 25. Plate-forme |
| 12. Organe de réglage du stabilisateur au sol | 26. Attaches rotatives de la main courante/du garde-genou |
| 13. Barre du stabilisateur au sol | 27. Main courante latérale |
| 14. Levier de relâchement de la barre du stabilisateur au sol | 28. Garde-genou latéral |
| | 29. Garde-genoux avant/arrière |



ECHAFAUDAGES
STEPHANOIS